

Laserbanddickenmessung

BDML-200 / 300 / 450 / 600

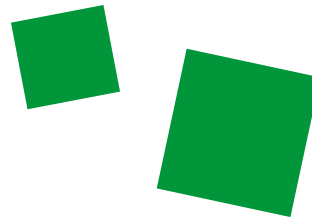

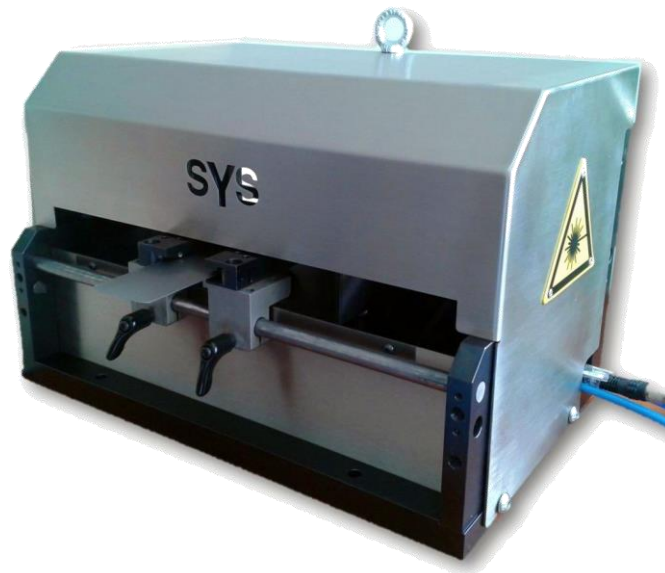
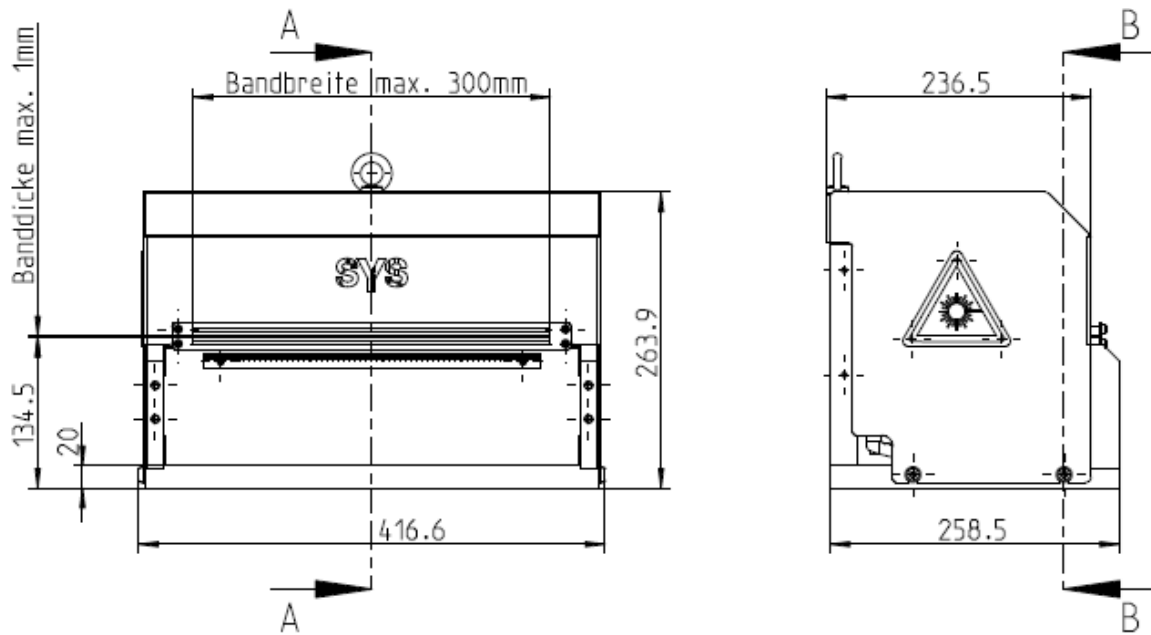

Zeichnung BDML-300

TECHNISCHE DATEN	BDML-200	BDML-300	BDML-450	BDML-600
Bandbreite max. [mm]	200	300	450	600
Banddicke max. [mm]			1,0	
Banddicke min. [mm]			0,05	
Messgenauigkeit			± 0,02	

Technische Änderungen vorbehalten!

- Kompakte Bauweise
- Einstellbare Messstellenposition

Optionen:

- Höhenverstellbarer Standfuß
- Schutzabdeckung aus Edelstahl
- Luftdüsen zur Messstellenreinigung
- Anzahl der Messstellen

