

Merkmale:

- 400V AC dreiphasig
- Wicklungübertemperatur 100K
- M23 Winkeleinbaudosen
abgewinkelt/drehbar bis 300°
Leistung: 3+PE+4-polig
Signal: 17-polig
- Zugentlastung Anschlusskabel



Technische Daten:

Bezeichnung	Symbol	Einheit	SYS-F-100SR	SYS-F-100MR	SYS-F-100LR
Stillstandsrehmoment	M₀	Nm	4,9	8,2	11,4
Bemessungsrehmoment	M _N	Nm	4,4	6,9	8,35
Bemessungsdrehzahl	n _N	min ⁻¹	5000	4000	4000
Bemessungsleistung	P _N	kW	2,3	2,89	3,5
Spitzenrehmoment	M _{max}	Nm	17,76	35,34	53,13
Stillstandsstrom	I ₀	A _{rms}	4,75	6,3	8,8
Bemessungsstrom	I _N	A _{rms}	4,2	5,2	6,3
Spitzenstrom	I _{max}	A _{rms}	20,9	33,6	50,9
Polpaarzahl	p	-	4	4	4
Trägheitsmoment	J	kgcm ²	2,23	4,06	5,88
Gewicht	m	kg	4,1	5,7	7,4
Gesamtlänge A	A	mm	136,5	169,5	202,5

Artikelnummer	V70120311.xyzu	V70120310.xyzu	V70120312.xyzu
---------------	----------------	----------------	----------------

Typenschlüssel:

Artikelnummer. x y z u

Wellenmaße

- 0: Wellendurchmesser 19mm / Wellenlänge 40mm
- 1: Wellendurchmesser 24mm / Wellenlänge 50mm

Wellenausführung

- 0: glatte Stahlwelle mit Radialwellendichtung
- 1: Stahlwelle mit Passfedernut
- 2: glatte Stahlwelle
- 3: Stahlwelle mit Passfedernut und Radialwellendichtung

Lüfter | Bemessungsspannung | Anschlussart

- 0: ohne Lüfter | 400VAC | M23 gewinkelt
- 1: mit Lüfter | 400VAC | M23/M40 gewinkelt
- 2: ohne Lüfter | 400VAC | M23/M40 gewinkelt
- 3: ohne Lüfter | 230VAC | M23 gwinkelt
- 4: ohne Lüfter | 230VAC | 4m Kabel
- 5: ohne Lüfter | 400VAC | M23 gerade
- 6: ohne Lüfter | 400VAC | ohne Stecker

Gebertyp

- 0: absolut singleturn, HIPERFACE, SINCOS
- 1: absolut multiturn, HIPERFACE, SINCOS
- 2: Resolver

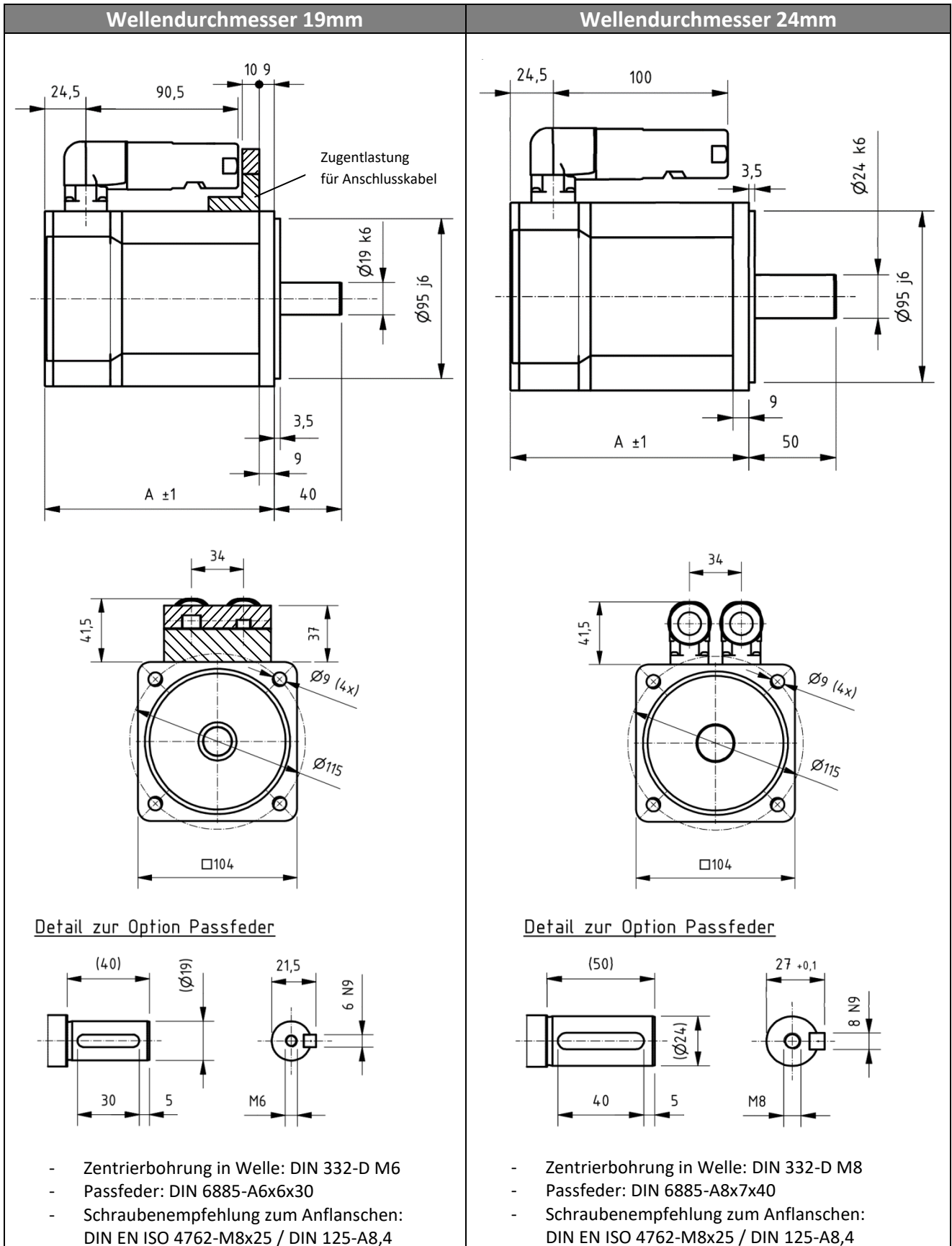



Anschluss:

Leistung 8-polig, M23		Motor
Pin	Funktion	Farbe
1	U	gelb (weiß)
PE	PE	grün/gelb
3	W	blau (schwarz)
4	V	braun
A	Bremse +	rot
B	Bremse -	schwarz
C	Temp +	grün
D	Temp -	weiß



Signal 17-polig, M23			Codierer
Pin	Funktion	Farbe	Pin
1	REF SIN	braun	3
2	GND	blau	6
3	REF COS	schwarz	5
4	-	-	-
5	DATA +	grau oder gelb	7
6	Us 9V	rot	1
7	-	-	-
8	-	-	-
9	SIN +	weiß	2
10	-	-	-
11	COS +	rosa	4
12	-	-	-
13	DATA -	grün oder violett	8
14	-	-	-
15	-	-	-
16	-	-	-
17	-	-	-

